



Föreskrifter om avfallshantering för Älvdalens kommun

Reviderad Tn § 134 2007-12-12

Antagna av Tekniska nämnden 2007-05-02, § 52

Antagna av Kommunfullmäktige 2007-05-21, § 28

INNEHÅLLSFÖRTECKNING

INLEDNING.....	1
FÖRESKRIFTER OM AVFALLSHANTERING.....	2
Inledande bestämmelser och definitioner (1§).....	2
Ansvar (2§-9§).....	2
Ansvar för insamling, tillsyn och renhållningsordning.....	2
Fastighetsinnehavarens ansvar för avfallet (hantering, avgift, information).....	3
Nedskräpning.....	3
Hushållsavfall och därmed jämförligt avfall (10§ - 28§).....	4
Skyldighet att lämna avfall.....	4
Sortering, emballering och hantering av hushållsavfall och därmed jämförligt.....	4
Soputrymmen, behållarplats, behållare, hämtningsvägar m.m.....	4
Fyllnadsgrad och vikt.....	4
Gemensam behållare och gemensamt hämtningsställe.....	4
Äganderätt av behållare.....	5
Hämtningsområde för kärl- och säckavfall.....	5
Hämtningsintervall för kärl- och säckavfall.....	5
Latrin.....	6
Slam från enskilda avloppsanläggningar.....	6
Slam från fettavskiljare.....	7
Fett.....	7
Kompostering.....	7
Annat avfall än hushållsavfall från verksamheter (29§-30§).....	8
Uppgiftsskyldighet.....	8
Undantag (31§-39§).....	9
Kärl- och säckavfall.....	9
Slam från enskilda avloppsanläggningar.....	10
Fettavskiljare.....	10
Överklagan (40§).....	11

BILAGOR

Bilaga 1: Definitioner

Bilaga 2: Anvisningar för sortering och hantering av hushållsavfall och därmed jämförligt avfall

Bilaga 3: Råd och rekommendationer för avfallsutrymmen och transportvägar

Bilaga 4: Hämtningsområde

INLEDNING

Enligt 15 kap 11 § miljöbalken ska det för varje kommun finnas en renhållningsordning. En renhållningsordning består av föreskrifter om avfallshantering samt en avfallsplan.

Föreskrifter om avfallshantering

Föreskrifter om avfallshantering innehåller de kommunala bestämmelserna om avfallshantering. Här kan exempelvis *fastighetsinnehavare* och *verksamhetsutövare* se vilka skyldigheter och vilket ansvar som vilar på olika aktörer. Föreskrifterna är ett verktyg för att styra hanteringen av hushållsavfall, en rättslig grund för att ta ut renhållningstaxa och en rättslig grund i det dagliga arbetet och vid tvister.

Avfallsplan

Avfallsplanen innehåller uppgifter om *avfall* inom kommunen samt mål och åtgärder för att minska *avfallets* mängd och farlighet.

Fastställande och revideringar

Dessa föreskrifter ska revideras vid behov. Ändringar i föreskrifterna skall ställas ut för allmänhetens granskning om de inte är av sådan begränsad omfattning att de inte behöver ställas ut, exempelvis om de berör ett mindre antal fastighetsägare eller annars är av begränsad omfattning, enligt 15 kap 15 § miljöbalken. Den renhållningsansvariga nämnden i kommunen har rätt att göra tillägg och ändringar i föreskrifterna utan särskilt godkännande av kommunfullmäktige om ändringarna är av sådan begränsad omfattning att de inte behöver ställas ut. Dit hör t ex rätt för den renhållningsansvariga nämnden att utfärda kompletterande anvisningar gällande anvisningar för utsortering, hantering samt lämnande av avfallslag.

Gällande version

Gällande version av föreskrifterna finns på Älvdalens kommuns hemsida www.alvdalen.se. Föreskrifterna kan även beställas hos Älvdalens kommun.

Juridik

Dessa föreskrifter har meddelats med stöd av miljöbalkens (1998:808) 15 kap 11 § och avfallsförordningen (2001:1063) 10 §.

FÖRESKRIFTER OM AVFALLSHANTERING

Inledande bestämmelser och definitioner (1§)

1 § Denna föreskrift utgör, tillsammans med avfallsplan, renhållningsordning för Älvdalens kommun. Ny avfallsplan planeras att vara klar för antagande senast 2008-01-01.

För kommunens avfallshantering gäller bestämmelserna i:

- miljöbalken (1998:808) och avfallsförordningen (2001:1063)
- andra förordningar och föreskrifter om avfallshantering utfärdade med stöd av miljöbalken
- andra författningar som berör avfallshantering
- dessa föreskrifter om avfallshantering

Föreskrifterna om avfallshantering består av den löpande författningstexten samt 4 bilagor.

Definitioner på begrepp i föreskrifterna framgår av bilaga 1. För ord med kursiv text finns definition som framgår av bilaga 1.

Ansvar (2§-9§)

Ansvar för insamling, tillsyn och renhållningsordning

2 § Kommunen har ansvar för att planera och organisera insamling, transport, *återvinning* och *bortskaffande* av hushållsavfall enligt miljöbalkens 15 kapitel med tillhörande lagstiftning. Avfallshanteringen i kommunen sköts av den eller de som kommunen bestämmer, kallad *renhållaren*.

3 § Kommunfullmäktige får med stöd av 27 kap 4-6 §§ miljöbalken (1998:808) meddela föreskrifter om att avgift ska betalas för den insamling, transport, *återvinning* och *bortskaffande* av avfall samt handläggning som enligt miljöbalken eller enligt föreskrifter meddelade med stöd av miljöbalken utförs genom kommunens försorg. Avgift framgår av taxa som antas av kommunfullmäktige.

4 § Tillsyn över efterlevnaden av miljöbalken och föreskrifter meddelade med stöd av balken utförs av den kommunala tillsynsmyndigheten.

5 § Dessa föreskrifter ska revideras vid behov. Den renhållningsansvariga nämnden har rätt att göra tillägg och ändringar i föreskrifterna utan särskilt godkännande av kommunfullmäktige om ändringarna är av sådan begränsad

omfattning att de inte behöver ställas ut enligt 15 kap 15 § miljöbalken. Den renhållningsansvariga nämnden har rätt att i bilaga till dessa föreskrifter utfärda kompletterande anvisningar eller ändra i bilaga 1-4. Den renhållningsansvariga nämnden har rätt att avgöra om en ändring är av begränsad omfattning.

Fastighetsinnehavarens ansvar för avfallet (hantering, avgift, information)

6 § Ansvarig gentemot *renhållaren* är innehavare av den fastighet där avfallet uppkommer.

Fastighetsinnehavare eller *nyttjanderättshavare* till fastighet där *hushållsavfall* och *därmed jämförligt avfall* från annan verksamhet uppkommer, skall ha ett abonnemang. Fastighetsinnehavaren eller *nyttjanderättshavare* är skyldig att anmäla abonnemang till *renhållaren*. Om en fastighet har flera innehavare skall dessa inom sig utse en som ansvarar för abonnemang och som söker eventuella dispenser och undantag.

Ändring av ägandeförhållanden för fastighet som påverkar *abonnemanget*, avfallshanteringen eller annan ändring som berör abonnemang eller avfallshantering ska snarast skriftligt meddelas till *renhållaren*.

7 § En *fastighetsinnehavare* eller *nyttjanderättshavare* är skyldig att betala avgifter enligt den av kommunfullmäktige fastställda renhållningstaxan. Avgift betalas enligt den ordning som bestäms i renhållningstaxan.

Fastighetsinnehavare eller *nyttjanderättshavare* har avgiftsskyldighet till dess att skriftligt meddelande om byte av *fastighetsinnehavare* eller *nyttjanderättshavare* har lämnats till *renhållaren*.

Sortiment (storlek och typ) av behållare fastställs av *renhållaren* och framgår av renhållningstaxa.

8 § En *fastighetsinnehavare* är skyldig att hålla sig väl underrättad om gällande föreskrifter, samt medverka vid spridande av information om reglerna i föreskrifterna till den eller de som bor eller är verksam i fastigheten.

Nedskräpning

9 § Nedskräpning är förbjudet. Bestämmelser om nedskräpning finns i 15 kap. 30 § miljöbalken, i lagen (1998:814) och förordningen (1998:929) om gaturenhållning och skyltning samt i lagen (1982:129) och förordningen (1982:198) om flyttning av fordon i vissa fall.

Hushållsavfall och därmed jämförligt avfall (10 § - 30 §)

Skyldighet att lämna avfall

10 § *Hushållsavfall och därmed jämförligt avfall* skall lämnas på av *renhållaren* anvisad plats för borttransport genom *renhållarens* försorg om inte annat sägs i dessa föreskrifter.

Sortering, emballering och hantering av hushållsavfall och därmed jämförligt

11 § Varje *fastighetsinnehavare* eller *nyttjanderättshavare* skall sortera, emballera och hantera *hushållsavfall och därmed jämförligt avfall* enligt bilaga 2 i dessa föreskrifter. Sorterade avfallsslag ska vara rena och fria från föroreningar och transporteras bort från fastigheten så ofta att olägenhet för människors hälsa och miljön inte uppstår. Fastighetsinnehavare eller nyttjanderättshavare får ej själv transportera avfallet till annan kommun.

Renhållaren har möjlighet att i behållare utföra kvalitetskontroll av sortering och emballering.

Soputrymmen, behållarplats, behållare, hämtningsvägar m.m.

12 § Bestämmelser om avfallsutrymmen och hämtningsvägar finns i Boverkets byggregler (BFS 2002:19) samt i Arbetsmiljöverkets författningssamling (AFS 1998:1, 2000:42 och 2000:1). Anvisningar framgår av bilaga 3.

13 § Det är *fastighetsinnehavarens* eller *nyttjanderättshavarens* ansvar att se till att transport- och *dragvägar* hålls i lätt framkomligt skick samt att hämtstället har god tillgänglighet. Det är *renhållaren* som avgör när detta uppfyllts. Anvisningar framgår av bilaga 3.

Fyllnadsgrad och vikt

14 § Behållare får inte fyllas mer än att locket lätt kan tillslutas. Behållare får inte vara så tung att det blir uppenbara svårigheter att hämta avfallet. Maxvikter för ordinarie behållare framgår av bilaga 3. Om en behållare är överfull eller för tung eller innehåller dåligt emballerat avfall har *renhållaren* rätt att inte utföra hämtning. Om *renhållaren* inte utför hämtningen ska *fastighetsinnehavaren* eller *nyttjanderättshavaren* omfördela respektive omemballera avfallet till nästa hämtningstillfälle.

Gemensam behållare och gemensamt hämställe

15 § *Fastighetsinnehavare* eller *nyttjanderättshavare* kan få gemensam behållare. För att få gemensam behållare krävs ett skriftligt meddelande till *renhållningsansvariga nämnden* om att parterna är överens och att bostadshusen är närbelägna samt att avfallet ryms i ordinarie behållare för

villahushåll/*fritidshus*. Antal personer som får dela behållare får max vara 6 personer.

16 § *Fastighetsinnehavare* eller *nyttjanderättshavare* kan få rätt att ersätta kärhämtning med ett gemensamt hämtställe om samtliga *fastighetsinnehavare* eller *nyttjanderättshavare* inom ett avgränsat område är överens om detta. För att erhålla gemensamt hämtställe krävs ett skriftligt meddelande till *renhållaren/renhållningsansvariga nämnden* som redovisar områdets avgränsning, vilka fastigheter som berörs samt intyg om att parterna är överens.

17 § *Fastighetsinnehavaren* till flerfamiljsbostäder kan inom den egna fastigheten, efter samråd med *renhållaren* få använda gemensam behållare eller sophus och transportera avfall dit.

18 § Permanentboende inom Älvdalens kommun som innehar ett eller flera fritidshus inom kommunen kan efter ansökan medges rätt att för fritidshuset använda permanentbostadens avfallsbehållare även för fritidshuset, under förutsättning att fastighetsägaren själv, till övervägande delen nyttjar fritidshuset och att huset inte hyrs ut och att bestämmelserna i 14 § i dessa föreskrifter kan upprätthållas. För icke permanentboende fastighetsägare till två eller flera fritidshus är bestämmelserna i denna 18 § också tillämplig. En ansökan skall lämnas till den renhållningsansvariga nämnden som tillhandahåller en blankett för ansökan.

Äganderätt av behållare

19 § Behållare ägs av kommunen och tillhandahålls av *renhållaren*. *Fastighetsinnehavaren* har ansvar för rengöring, tillsyn och underhåll av behållare.

Hämtningsområde för kärl- och säckavfall

20 § Kommunen är indelad i de hämtningsområden som framgår av bifogad översiktskarta i bilaga 4.

Hämtningsintervall för kärl- och säckavfall

21 § Hämtning av *kärl- och säckavfall* utförs enligt nedan angivna bestämmelser. Information om hämtningsschema finns hos renhållaren.

Hämtningsområde med i huvudsak kärhämtning

För permanentbostäder i 1 – 2-familjshus gäller följande:
Hämtning av komposterbart avfall hämtas varannan vecka och hämtning av utsorterat brännbart avfall var fjärde vecka året om enligt schema som renhållaren bestämmer.

För permanentbostäder i flerfamiljshus gäller följande:
Renhållaren bestämmer efter samråd med fastighetsinnehavaren lämpligt hämtningsintervall. För utsorterat komposterbart avfall får hämtningsintervallet inte överstiga två veckor.

För butiker, hotell, pensionat, restauranger, kafeér, kiosker och andra verksamheter gäller följande:
Renhållaren bestämmer i samråd med fastighetsinnehavaren lämpligt hämtningsintervall. För utsorterat komposterbart avfall får hämtningsintervallet inte överstiga två veckor.

För fritidshus gäller följande:
Ordinarie hämtning utförs av komposterbart avfall varannan vecka och hämtning av utsorterat brännbart avfall var fjärde vecka året om.
Fastighetsinnehavare eller nyttjanderättshavare placerar ut kärl för hämtning när fritidshuset används. Debitering sker för de tömningar som utförs.

För verksamheter som bedrivs korta perioder gäller följande:
Hämtning får beställas hos renhållaren under de perioder som verksamheten pågår. För utsorterat komposterbart avfall får hämtningsintervallet inte överstiga två veckor.

Hämtningsområde med i huvudsak gemensamma avlämningsplatser

För områden med gemensam avlämningsplats gäller följande:
Hämtning sker med lämpligt hämtningsintervall. Intervallen anpassas efter t.ex. turistsäsong. För utsorterade komposterbara hushållssopor får hämtningsintervallet inte överstiga två veckor. Närmare upplysningar om var avlämningsplatserna är belägna lämnas av renhållaren.

Latrin

22 § För latrin får endast behållare som godkänts av *renhållaren* användas. Latrinbehållare tillhandahålls av *renhållaren* mot särskild ersättning. Latrinbehållare skall förslutas av *fastighetsinnehavare* eller *nyttjanderättshavare* och transporteras till av *renhållaren* anvisad plats på *återvinningscentral* mot avgift enligt gällande taxa.

Slam från enskilda avloppsanläggningar

23 § Slamavskiljare ska tömmas av *renhållaren*. Tömning ska ske regelbundet efter behov så ofta att en god funktion upprätthålls. Anläggning med *wc* ska tömmas minst en gång per år och *BDT-anläggning* minst 1 gång vartannat år eller annars enligt beslut från den kommunala tillsynsmyndigheten. Extra tömning sker efter beställning och mot extra avgift.

Slutna tankar ska tömmas av *renhållaren*. Tömning ska ske efter behov och mot beställning så ofta att en god funktion upprätthålls.

Anvisningar för tömning framgår av bilaga 3.

Slam från fettavskiljare

24 § Fettavskiljare ska tömmas av *renhållaren*.

Tömning ska ske efter behov och mot beställning så ofta att en god funktion upprätthålls. Fettavskiljaren ska dock tömmas minst en gång per år. Den kommunala tillsynsmyndigheten kan vid behov besluta om glesare hämtningsintervall.

Vid tömning ska hela fettavskiljaren tömmas, rengöras och sedan fyllas upp med vatten. Locket ska tillslutas ordentligt för att undvika luktproblem.

Extra tömning sker efter beställning mot extra avgift.

Fett

25 § Fett som uppkommer i hushåll och därmed jämförlig verksamhet hanteras enligt bilaga 2.

Kompostering

26 § Kompostering av *trädgårdsavfall* får ske på den egna fastigheten på sådant sätt att olägenhet för människors hälsa eller miljön inte uppstår.

Trädgårdsavfall får förbrännas endast om det kan ske utan att olägenhet uppstår och att det i övrigt inte strider mot bestämmelser i annan lagstiftning. Förbud helt eller delvis mot eldning kan meddelas i räddningstjänstförordningen eller i brandriskvarning. Den som avser att förbränna trädgårdsavfall på sin fastighet måste beakta dessa förbud.

27 § Kompostering av **matavfall** får ske på den egna fastigheten. Detta gäller både permanentbostäder och fritidsbostäder.

Kompostering av matavfall på 1–2-familjsfastigheter och fritidshus skall anmälas till den kommunala tillsynsmyndigheten. Anmälan ska lämnas till den kommunala tillsynsmyndigheten senast fyra veckor före beräknat startdatum. Kompostering av matavfall på flerfamiljsfastigheter och verksamheter skall anmälas till den kommunala tillsynsmyndigheten senast 6 veckor innan komposteringen avses starta. Anmälan om kompostering av allt förmultningsbart avfall innebär att befrielse från hämtning av komposterbart avfall kan medges om så önskas. Blankett för anmälan tillhandahålls av den tillsynsansvariga nämnden.

Förutsättningar för kompostering av matavfall är att:

1. komposten fungerar väl och ingen olägenhet för människors hälsa eller miljön uppkommer
2. komposten är skadedjurssäker
3. kompostering sker enligt anvisningar från den kommunala tillsynsmyndigheten
4. fastighetsinnehavaren ansvarar för att ta hand om komposten.

Om komposteringen orsakar olägenhet för människors hälsa eller miljön, eller risk för sådan, ska den upphöra. Den kommunala tillsynsmyndigheten kan förbjuda hanteringen. Om egen kompostering inte fullföljs enligt anvisningarna har renhållaren rätt att återgå till hämtning av det komposterbara avfallet.

28 § Kompostering av **latrin** på den egna fastigheten kan medges efter ansökan till den kommunala tillsynsmyndigheten. Blankett tillhandahålls av den tillsynsansvariga nämnden. Kompostering av latrin skall ske på sådant sätt att ingen olägenhet för människors hälsa eller miljön uppkommer, och så att grundvatten och mark inte förorenas.

Förutsättningar för kompostering av latrin är att:

1. komposten fungerar väl och ingen olägenhet för människors hälsa eller miljön uppkommer
2. komposten har en tät botten och tätt lock så att inte vatten läcker ut och riskerar att förorena grundvatten eller mark.
3. komposten lagras minst sex månader innan behållaren töms
4. fastighetsinnehavaren ansvarar för att ta hand om komposten.

Om komposteringen orsakar olägenhet för människors hälsa eller miljön, eller risk för sådan, ska den upphöra. Den kommunala tillsynsmyndigheten kan förbjuda hanteringen.

Annat avfall än hushållsavfall från verksamheter (29§-30§)

Uppgiftsskyldighet

29 § Den som inom kommunerna bedriver yrkesmässig verksamhet som ger upphov till annat avfall än hushållsavfall har uppgiftsskyldighet. Den som yrkesmässigt bedriver verksamhet där det uppstår annat avfall än hushållsavfall ska efter förfrågan lämna uppgifter om *avfallets* art, sammansättning, mängd och hantering som behövs som underlag för kommunens renhållningsordning.

30 § Den som yrkesmässigt tillverkar, till Sverige för in eller säljer en förpackning eller en vara som är innesluten i en förpackning ska efter förfrågan lämna de uppgifter om *förpackningsavfallets* art, sammansättning, mängd och hantering som behövs som underlag för kommunens renhållningsordning.

Undantag (31§-39§)

31 § Ansökan om undantag från renhållningsföreskrifterna skall ske skriftligen och prövas av den kommunala tillsynsmyndigheten.

Kärl- och säckavfall

32 § Ansökan om uppehåll i hämtning vid permanentbostad eller fritidsbostad kan beviljas om fastigheten inte kommer att nyttjas under en sammanhängande tid om minst 12 månader.

Den som erhåller uppehåll i hämtning ska erlagga *grundavgift*.

Ansökan ska inlämnas skriftligen på särskild blankett senast 4 veckor innan uppehållet ska gälla. Uppehåll beviljas för maximalt två år i taget. Därefter öppnas abonnemanget automatiskt och hämtning återupptas, om inte fastighetsägaren gör en ny ansökan. Förutsättning för att uppehåll ska beviljas är att ingen bor i huset under perioden.

33 § Ansökan om eget omhändertagande på fastigheten kan beviljas om det finns särskilda skäl att själv ta hand om *avfall* som annars skall tas om hand av *renhållaren*, om *fastighetsinnehavare* eller *nyttjanderättshavare* kan visa att detta kan ske på ett sätt som är betryggande för människors hälsa eller miljön (Miljöbalken kap 15 § 18). Beslut om eget omhändertagande kan ges för ett år i taget.

Förutsättningar för att beviljas eget omhändertagande är att samtliga nedanstående villkor är uppfyllda:

1. fastighetsinnehavare eller nyttjanderättshavare ska visa hur allt hushållsavfall som uppkommer på fastigheten tas om hand
2. omhändertagandet av hushållsavfall ska ske utan risk för olägenhet för människors hälsa och miljön.
3. att lämna sitt hushållsavfall hos en annan abonnent räknas inte som eget omhändertagande
4. allt matavfall ska komposteras i godkänd och anmäld kompost enligt 27 § i dessa föreskrifter
5. allt producentansvarsavfall skall lämnas till producenternas insamlingssystem

6. att lämna sitt hushållsavfall till insamlingsystemet på kommunens återvinningscentraler räknas inte som eget omhändertagande.

Den som erhåller beslut om eget omhändertagande ska erlægga *grundavgift*.

34 § Fastighet med byggnad för boendeändamål som är obeboelig (förfallen) kan efter ansökan totalbefrias från skyldigheten att lämna hushållsavfall till renhållaren. Den som beviljats totalbefrielse befrias samtidigt från renhållningsavgift.

Totalbefrielse från skyldighet att lämna hushållsavfall till renhållaren kan beviljas för maximalt tre år i taget.

Ansökan ska inlämnas skriftligen på särskild blankett senast 4 veckor innan befrielsen ska gälla.

Slam från enskilda avloppsanläggningar

35 § Ansökan om förlängt hämtningsintervall kan beviljas för slamavskiljare med särskilt låg belastning om det kan ske utan risk för människors hälsa eller miljön. Förlängningen kan maximalt omfatta tömning vartannat år.

Förlängning av hämtningsintervall kan beviljas för maximalt fyra år i taget.

Ansökan görs på särskild blankett.

36 § Ansökan om uppehåll från skyldighet att tömma enskild avloppsanläggning kan, om fastigheten inte nyttjas, beviljas för två år i taget.

Ansökan görs på särskild blankett. Ansökan ska inlämnas senast 4 veckor innan uppehållet ska gälla.

37 § Ansökan om eget omhändertagande på fastigheten kan beviljas om det finns särskilda skäl att själv ta hand om *avfall* som annars skall tas om hand av *renhållaren*, om *fastighetsinnehavare* eller *nyttjanderättshavare* kan visa att detta kan ske på ett sätt som är betryggande för människors hälsa eller miljön (Miljöbalken kap 15 § 18). Beslut om eget omhändertagande kan ges för ett år i taget.

Fettavskiljare

38 § Ansökan om förlängt tömningsintervall av fettavskiljare kan beviljas efter särskild prövning.

39 § Ansökan om uppehåll i tömning av fettavskiljare kan beviljas om anläggningen inte kommer att nyttjas under en sammanhängande tid om minst 1 år.

Uppehåll ges för maximalt 1 år i taget. Därefter öppnas abonnemanget automatiskt, och hämtning återupptas om inte fastighetsinnehavaren eller nyttjanderättshavaren gör en ny ansökan.

Fettavskiljare ska tömmas innan uppehåll inleds.

Ansökan ska inlämnas 4 veckor innan uppehållet ska gälla.

Överklagan (40§)

40 § Överklagan av ett beslut ska göras genom att överklagan ställs till länsstyrelsen. Överklagan ska dock adresseras och skickas till den myndighet som fattat beslutet. Denna myndighet kan då antingen ompröva beslutet eller lämna överklagan vidare till länsstyrelsen.

Giltighet: Dessa föreskrifter träder i kraft 2007-0x-xx då tidigare föreskrifter om avfallshantering för Älvdalens kommun upphör att gälla. Beslut som medgivits med stöd av tidigare föreskrifter om avfallshantering gäller tills vidare.

Bilaga 1: Definitioner

Utöver dessa definitioner gäller i tillämpliga fall definitioner enligt miljöbalken 15 kap, samt avfallsförordningen (2001:1063).

Begrepp	Definition
Abonnemang	Reglering av förhållandet mellan renhållaren och fastighetsinnehavare eller nyttjanderättshavare sker genom abonnemang.
Avfall	Varje föremål, ämne eller substans som ingår i en avfallskategori enligt avfallsförordningen (2001:1063) och som innehavaren gör sig av med eller avser eller är skyldig att göra sig av med.
BDT-anläggning	Enskild avloppsanläggning med anslutning från bad, disk och tvätt.
Bortskaffande av avfall	Med bortskaffande av avfall avses de förfaranden som anges i bilaga 5 till avfallsförordningen (SFS 2001:1063).
Brännbart avfall	Avfall som brinner utan energitillskott efter det att förbränningsprocessen startat.
Deponirest	Avfall som inte går att kompostera, förbränna eller återvinna.
Dragväg	Den sträcka renhållaren måste flytta kärlet från hämtstället till hämtningsfordonet och tillbaka igen.
Farligt avfall	I avfallsförordningen (2001:1063) framgår vilket avfall som tillhör kategorin ”farligt avfall”.
Fastighetsinnehavare	Den som äger fastigheten eller den som enligt 1 kap. 5 § fastighetstaxeringslagen (1979:1152) ska anses som fastighetsägare.
Fritidshus	Den fastighet som används för privathushåll under begränsad tid av året.
Förpackningsavfall	Material som omfattas av producentansvarsförordningar för förpackningar och returpapper och som skall sorteras ut separat.

Begrepp	Definition
Gemensam avlämningsplats	Avser plats där den renhållningsansvariga nämnden i samråd med renhållaren beslutat att det skall finnas en behållare för hushållsavfall för det kringliggande området. Gemensamma avlämningsplatser förekommer framförallt i glesbygd samt i fritidsområden med besvärliga hämtningsförhållanden.
Gemensam behållare	Avser behållare som ett antal intilliggande fastigheter har ansökt om och ansvarar för och har gemensamt för hushållsavfall.
Grovavfall	Skrymmande avfall från hushåll.
Grundavgift	Avgift som avser att täcka kostnader för service och administration samt nedlagda deponier.
Hushållsavfall och därmed jämförligt avfall från annan verksamhet	Sådant avfall enligt 15 kap 2§ miljöbalken som kommer från hushåll samt därmed jämförligt avfall från annan verksamhet. Naturvårdsverket har i uppdrag att definiera vad som menas med därmed jämförligt avfall.
Kärl- och säckavfall	Det hushållsavfall som återstår då <i>grovavfall</i> , <i>deponirest</i> , <i>farligt avfall</i> , batterier samt producentansvarsmaterial sorterats ut.
Köksavfall	Köksavfall med biologiskt ursprung som genom sin struktur och sammansättning lätt bryts ner och som är utan inblandning av annat avfall.
Latrin	Avfall från torrtoalett.
Nyttjanderättshavare	Den som, utan att omfattas av begreppet fastighetsinnehavare, har rätt att bruka eller nyttja fastigheten, till exempel genom arrende, bostadsrätt eller hyresrätt.
Permanent bostad	Den fastighet där en person är mantalsskriven
Renhållaren	Den eller de som kommunen utsett att utföra avfallsverksamheten i kommunen.
Trädgårdsavfall	Biologiskt avfall från trädgårdsskötsel.

Begrepp	Definition
Verksamhetsutövare	Ett företag, organisation eller ideell förening som bedriver verksamhet där avfall uppstår.
Återvinning av avfall	De förfaranden som anges i bilaga 4 till avfallsförordningen (SFS 2001:1063).
Återvinningscentral (ÅVC)	En bemannad mottagningsanläggning för sortering av <i>grovavfall och farligt avfall</i>
Återvinningsstation (ÅVS)	<p>Obemannad anläggning där hushåll kan lämna förpackningar och returpapper som omfattas av producentansvarsförordningen (SFS 1997:185, SFS 2005:221).</p> <p><i>Återvinningsstationer</i> ingår ej i den kommunala renhållningsskyldigheten.</p>

Bilaga 2. Anvisningar för sortering och hantering av hushållsavfall och därmed jämförligt avfall

I behållare och utrymme för avfall får endast läggas sådant avfall för vilket behållaren och förvaringsplatsen är avsedd. Avfall skall vara väl emballerat så att skada, arbetsmiljöproblem eller annan olägenhet inte uppkommer. Sorterat material för *återvinning* ska vara rent och fritt från föroreningar.

Farligt avfall ska omhändertas separat.

Avfall från hushåll ska sorteras, förvaras, transporteras och lämnas åtskilt enligt nedan.

Tabell 1. Hushållsavfall under kommunalt ansvar.

Avfallsslag	Hantering
Asbest	Små mängder asbest (t ex enstaka eternitplattor) skall lämnas på <i>återvinningscentral</i> , väl märkt och emballerat så att det inte dammar. Större mängder är <u>inte</u> hushållsavfall och tas emot på <i>återvinningscentral</i> inom kommunens affärsmässiga avfallsverksamhet mot avgift
Aska	Aska från vedeldade värmepannor, kaminer och grillar får läggas på den egna fastigheten om det kan ske utan olägenhet för människors hälsa och miljö. Den kan även lämnas väl släckt och emballerad till <i>återvinningscentral</i> . Aska skall hanteras på ett sådant sätt att det inte kan förorsaka brand eller medföra störning genom damning.
Avfall från hemsjukvård	Vid egenvård sköter patienten själv sin vård. Det avfall som då uppstår är en direkt följd av boendet och är därför hushållsavfall. Vid personalskött vård i hemmet är det vårdgivarens ansvar att se till att allt avfall som uppkommer som en följd av verksamheten hanteras på ett miljömässigt säkert sätt. De avfall som uppstår genom vårdpersonalens verksamhet är inte hushållsavfall. Gäller t ex Stickande/skärande avfall, läkemedelsavfall och sjukvårdsmaterial som normalt inte förekommer i hushållet. Avfall som uppkommer vid personalskött vård i hemmet är dock hushållsavfall om det även uppkommer vid patientens egenvård (t ex läkemedelsrester, insulinsprutor, bandage).

Avfallsslag	Hantering
Batterier	<p>Småbatterier skall lämnas i batteriholkar eller på återvinningscentral.</p> <p>Produkter med inbyggda småbatterier skall lämnas till återvinningscentral.</p> <p>Bilbatterier eller andra startbatterier skall lämnas till försäljningsställen, återvinningscentral eller bilskrot (sistnämnda gäller Älvdalen).</p>
<i>Brännbart avfall</i>	Kärl- och säckavfall avsett att förbrännas ska läggas i därför avsedd behållare.
Bygg- och rivningsavfall från bostäder	Mindre underhållsarbeten i bostaden bör räknas som en normal del av boendet. Avfall från sådana arbeten (t ex målning, tapetsering, byte av förslitningsdetaljer) är därför hushållsavfall. Om ett byggarbete är omfattande är avfallet som uppstår inte hushållsavfall.
Cytostatika och cytotoxiska preparat (cellgifter)	Cytostatika och cytotoxiska preparat är <i>farligt avfall</i> och skall hanteras som <i>farligt avfall</i> och lämnas på återvinningscentral.
<i>Deponirest</i>	Deponirest lämnas på återvinningscentral.
Döda husdjur	Sällskapsdjur (djur som bor tillsammans med människor i bostaden) är en del av normalt boende och räknas som hushållsavfall. Döda husdjur får grävas ned på den egna fastigheten om det kan ske utan olägenhet för människors hälsa och miljön. Veterinär kan mot ersättning ombesörja kremering av döda husdjur.
Fett uppsamlat i behållare	Fett från hushåll, storkök och restauranger lämnas till fettåtervinning eller lämnas så att det inte läcker, tillsammans med övrigt hushållsavfall.

Avfallsslag	Hantering
<i>Grovavfall</i>	<p>Enskilda hushåll kan lämna <i>grovavfall</i> på <i>återvinningscentral</i>.</p> <p>I flerbostadshus kan hushållen lämna <i>grovavfall</i> enligt fastighetsägarens anvisningar.</p> <p>Renhållaren kan även hämta <i>grovavfall</i> vid fastighet mot avgift.</p>
Jaktavfall	<p>Jakt för egen konsumtion eller rekreation anses vara en del av boende. Avfall från sådan jakt är därför hushållsavfall. Avfall från jakt varken kan eller ska lämnas i kommunens kärssystem. Ett naturnära omhändertagande bör ske.</p>
Komposterbart avfall	<p>Komposterbart kärll- och säckavfall sorteras i särskild påse godkänd av renhållaren och läggs i därför avsedd behållare.</p>
Latrin	<p>Lämnas på återvinningscentral mot avgift enligt gällande taxa. Kan även få omhändertas på den egna fastigheten efter ansökan till den kommunala tillsynsmyndigheten.</p>
Läkemedel och kanyler	<p>Läkemedelsrester och kanyler skall lämnas till apotek. Kanyler skall lämnas i godkänd behållare.</p>
Trädgårdsavfall	<p>Trädgårdsavfall kan komposteras på den egna fastigheten. Mindre mängder (ca 1 m³ motsvarande ett bilsläpsvagnlass) trädgårdsavfall får lämnas på <i>återvinningscentral</i>. Det är inte tillåtet att lägga trädgårdsavfall i naturen om inte fastighetsinnehavaren givit tillstånd till det.</p>

Tabell 2. Hushållsavfall under producentansvar

Avfallslag	Hantering
Elektriska och elektroniska produkter Enligt förordningen om elektriska och elektroniska produkter (2005:209)	Elektriska och elektroniska produkter och ljuskällor ska hanteras varsamt och lämnas till <i>återvinningscentral</i> .
Förpackningar och returpapper Enligt förordningen om förpackningar (1997:185) och returpapper (2005:221)	Förpackningar och returpapper ska lämnas till en <i>återvinningsstation</i> . I flerbostadshus kan hushållen även lämna förpackningar och returpapper i av fastighetsägaren iordningsställda behållare/utrymmen där sådana finns.
Däck Enligt förordningen om däck (1994:1236)	Personbilsdäck utan fälg lämnas till försäljningsställe eller <i>återvinningscentral</i> . Fälg kan lämnas separat till <i>återvinningscentral</i> .

Bilaga 3. Råd och rekommendationer för avfallsutrymmen och transportvägar



Dessa råd och rekommendationer ingår i den lokala renhållningsordningen för Älvdalens kommun. De är sammanställda för att vara till hjälp vid planering och projektering vid ny- och ombyggnad av bostadsområden och områden/lokaler för olika verksamheter.

Råd för avfallsutrymmen, gång- och transportvägar samt körvägar, gäller för hämtning av alla avfallstyper och förtydligar gällande renhållningsföreskrifter med avseende på tillgänglighet och arbetsmiljö.

För mer övergripande tekniska krav på avfallsutrymmen och transportvägar hänvisas till Boverkets byggregler, BBR och Arbetsmiljöreregler som finns på www.av.se

Se även Arbetsmiljöverkets föreskrifter Belastningsergonomi 1998:1, Manuell hantering 2000:1 och Systematiskt arbetsmiljöarbete för renhållningspersonal 2000:1

Vid ny- och ombyggnad ska avfallsutrymme placeras och utformas så att hämtning underlättas och en god och säker arbetsmiljö uppnås.

För nybyggnad och ombyggnad av avfallsutrymmen erfordras bygglov och/eller bygganmälan.

Fastighetsägare som avser att placera kärll utomhus där allmänheten har insyn bör samråda med kommunens bygglovsmyndighet om placering och utformning.

Avfallsutrymmen

Allmänt

Bestämmelser om brandskydd ska följas vid utformning och placering av avfallsutrymmen.

Avfallsutrymmet får inte placeras så att avfall transporteras genom utrymmen där livsmedel förvaras.

Generellt gäller att utrymmet ska vara tillgängligt för renhållningspersonal alla arbetsdagar 05.00 – 18.00. I avfallsutrymmet får inte förvaras föremål som hindrar eller försvårar hantering av avfallsbehållare eller säckar. Utrymmet för avfallsbehållare ska vara så tilltaget att eventuella ökningar i uppkomna avfallsvolymer inte orsakar åtkomstproblem eller problem att hantera de behållare som finns. *Fastighetsinnehavare* är skyldig att se till att *abonnemanget* är så dimensionerat att behållarna inte blir överfulla.

I de fall avfallsbehållare/avfallsutrymmet blockeras eller det på annat sätt uppstår åtkomstproblem, hämtas inte avfallet. Fastighetsägare eller

nyttjanderättshavare kan efter städning/röjning begära extra hämtning mot avgift.

Vintertid ska uppställningsplats eller ingång till uppställningsplats vara snöröjd och halkbekämpad.

Avfallet ska sorteras enligt bilaga 2 samt vara väl emballerat i för avfallsslaget godkänt material.

Villahushåll

Behållare ska på senast på tömningsdagen kl 05.00 vara framställd med handtaget vänt in mot fastigheten för tömning med automatiska sidlastningsfordon.

Avståndet från körbanan får vara max 1,5 m med fritt utrymme om ca 0,5 m runt behållare. Behållare ska vara placerade i gatunivå. Vintertid ska uppställningsplats för behållare som ska tömmas vara snöröjd. Högt placerad behållare (i ex. snödriva) eller behållare placerad lågt (ex.i dike) kan inte tömmas.

Avfallet i behållare ska vara väl emballerat för att förhindra att det sprids eller faller utanför fordonets inmatningsöppning.

Flerbostadshus och verksamheter

För avfallsutrymmen i flerbostadshus och verksamheter samt fristående sophus gäller att alla ytor ska vara lätta att rengöra. Det bör även finnas möjlighet att rengöra behållarna vid behov.

Dörr till avfallsutrymme ska gå att öppna även från insidan och var försedd med fast monterad godkänd uppställningsanordning så att den kan ställas i öppet läge vid hämtning av avfall (ej lösa kilar, krokarna och dylikt).

Nyckel till avfallsutrymmet får inte passa till andra lås i fastigheten.

Tabell 1. Specificerade krav för god arbetsmiljö i avfallsutrymmen

God belysning	Minst 100 lux
God ventilation	Minst 5 l/s per m ²
Dörr, fri bredd (karmdragmått)	1,1 m
Dörr, fri höjd (Karmdragmått)	2,0 m

Fri takhöjd	2,1 m
Trösklar	Max 2 cm för säckkärra, 0 cm för kärl med hjul

Som hjälp vid planering/utformning av avfallsutrymme finns tabell 2. Den anger den golvyta som plastkärl av olika volymer behöver. För att kunna göra en fullständig bedömning av erforderlig yta, krävs också en bedömning av den förväntade volymen avfall av olika fraktioner (Fraktionerna framgår av sorteringsanvisningar, bilaga 2)

Tabell 2. Ytmått som krävs för enskilda avfallskärl

Volym i liter	140	190	240	370	660
Bredd i cm	50	60	60	80	130
Djup i cm	60	75	75	90	90



Bild 1. Exempel på avfallsutrymme i flerbostadshus.

Utrymme och placering av storbehållare och container

Container placeras i markplan och uppställningsytan ska vara hårdgjord med ex. grus eller asfalt för att klara hanteringen av containern.

Utomhus ska container placeras så att spridning av brand till närliggande byggnader undviks. Rekommenderat avstånd mellan byggnad och täckt container är minst 4 m. För öppen container rekommenderas minst 6 m.

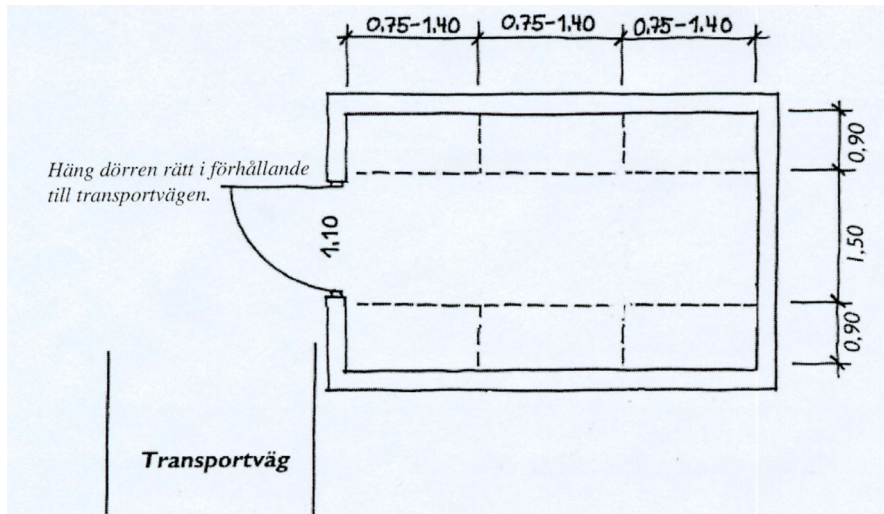
För container som placeras inomhus gäller att det ska finnas tillräckligt utrymme runt den för att säkert kunna vidta åtgärder för tömning.

Tabell 3. Minsta mått på uppställningsplats för container

Fri yta framför container, tömning med baklastande bil	15 m
Fri yta framför lastväxlarflak, tömning med containerbil	4 * 15 m
Yta för container	2,5 * 5 m
Tömning med baklastande bil, fri höjd	5,5 m
Minsta avstånd mellan rumsvägg och container	1 m



Bild 2. Exempel på uppställningsplats för container.

Transportvägar/gångvägar för avfallsbehållare

Cykelställ, papperskorgar och annat får inte placeras så det inkräktar på angivna mått för transportvägar.

Transportvägar får inte ingå som en del av biluppställningsplats.

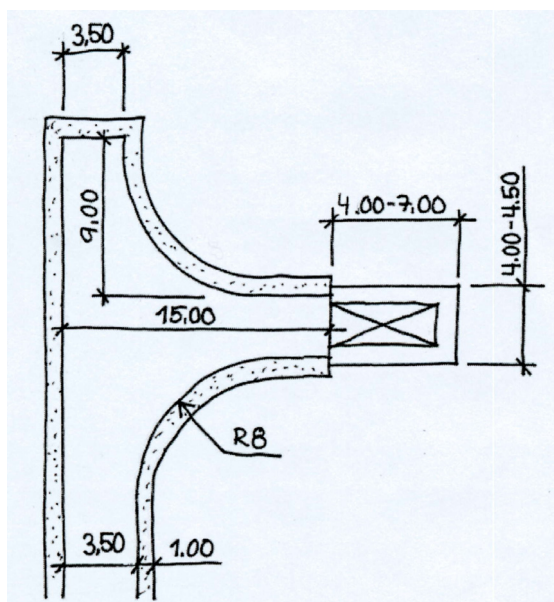
Transport-/dragvägar för avfallsbehållare ska vara hårdgjorda med asfalt, betongplattor eller liknande så att kärl på hjul eller transportkärror kan användas utan hinder. Trappa, trappsteg, kalk- eller kullersten får inte förekomma.

Vintertid ska transport-/dragvägen vara snöröjd och sandad för att eliminera halkrisk.

Avstånd från soprum eller sophus till uppställningsplats för sopbilen bör inte överstiga 10 meter.

Transporter och användning av hjälpmedel ska kunna ske riskfritt (BFS 2002:19, 3:33)

Tabell 4. Av Arbetsmiljöverket rekommenderat maximalt drag- och skjutmotstånd för avfallsbehållare

Max dragkraft för igångsättande av hjulförsedd avfallsbehållare	300 Nm
Därefter maximalt för kontinuerlig rörelse	200 Nm

Tabell 5. Ramper och fri bredd i gångvägar

Ramp från lastkaj	max lutning 1:12 m.
Fritt utrymme mellan ramp och dörr samt framför dörr	1,5 m
Fri bredd i korridor vid rak passage	1,2 m
Fri bredd vid riktningsändring	1,35 m
Fri bredd i dörröppning	1,1 m
Fri höjd i dörröppning	2,0 m

Fyllda avfallsbehållare kan ha höga vikter. Vid planering av avfallsutrymmens utformning och placering är kännedom om detta nödvändigt. Tabell 6 åskådliggör viktförhållanden. Genom att beakta detta kan undermålig utformning och placering av avfallsutrymmen samt olämplig behållarvolym undvikas.

Tabell 6. Max. totalvikter för fyllda kärl och säckar

Behållartyp	2-hjuliga kärl				4-hjuliga kärl		säckar
Storlek (volym i liter)	130	190	240	370	400	660	160
Maxvikt i kg	75	75	75	75	140	140	15
Uppmätta vikter - Hushållsavfall (vikt i kg)							
Blandat hushållsavfall	26	34	45	61	82	104	15
Endast komposterbart	46	51	65	113	121	189	33
Endast brännbart	19	24	28	43	62	75	10
Endast <i>deponirest</i>	25	32	40	58	78	99	16

Gråmarkerad fet och kursiv stil = Markerar när vikt överstiger vad som kan anses vara lämpligt ur arbetsmiljösynpunkt (maxvikt).

Källa: RVF Utveckling rapport 02:12 Hushållsavfall, Råd och anvisningar för Dimensionering, Förvaring Transport

Observera att vid manuellt lyft av avfall i säck får vikten endast i undantagsfall överstiga 15 kg!

Inga komprimerade kärl godkänns.

Latrinkärl (där sådan hämtning förekommer) får väga max 15 kg.



Bild 3. Exempel på utrymme mellan ramp och dörr.



Bild 4. Exempel på dragvägs bredd vid riktningsändring.

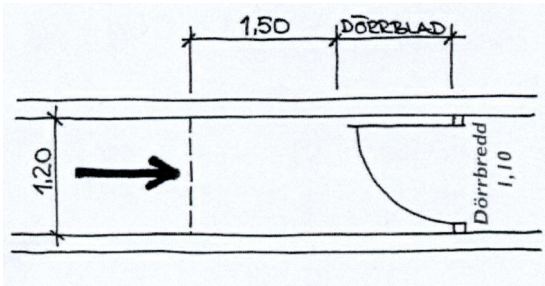

Bild 5. Exempel på dragvägs bredd vid riktningsändring.

Körvägar för renhållningsfordon

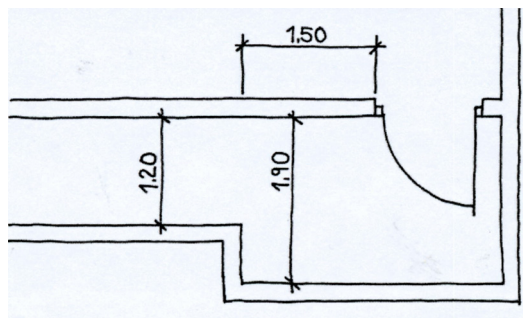
Avfallsutrymmen ska vara så placerade att backning på gång- eller cykelväg eller inom ett bilfritt bostadsområde kan undvikas vid hämtning. Återvändsväg eller gata ska ha godkänd vändplats för renhållningsfordon.

Körvägen ska ha hårdgjord bana av grus, asfalt eller liknande och tåla trafik med tunga fordon. Snövallar, buskar, träd och annan vegetation får inte inkräkta på framkomlighet och angivna mått. Vintertid ska vägen vara snöröjd och sandad. Eftersom renhållningsfordon har en totalvikt på upp till 22 ton måste transportvägen lägst hålla de krav som ställs i anläggnings AMA kategori B eller motsvarande.

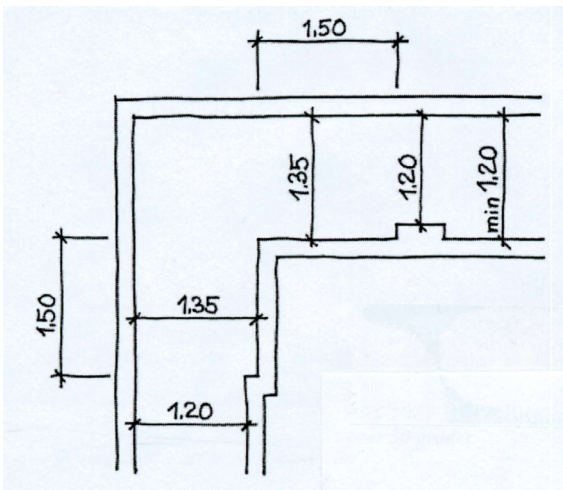
I områden där fordonstrafik inte är tillåten eller inte kan ske på grund av utrymmesbrist eller där vägen inte uppfyller kraven, placeras avfallsbehållare på annan godkänd plats.

Tabell 7. Körvägar och vändplatser

Minsta vägbredd vid enkelriktad trafik	3,5 m
Minsta vägbredd vid dubbelriktad trafik	6 m
Väg ska vara fri från hinder utanför vägbana	1 m
Minsta kurvradie	8 m
Minsta vägbredd i kurva	4 m
Fri höjd*	4,5 m
Radie på vändplats	9 m
Vändplats ska vara fri från hinder utanför vägbana	1,5 m
Uppställningsplats för renhållningsfordon	4,2 * 12 m

* Tänk även på nedhängande vegetation.



Bild 6. Exempel på transportvägs bredd och fria höjd.



Bild 7. Exempel på godkänd utformning av vändplatser

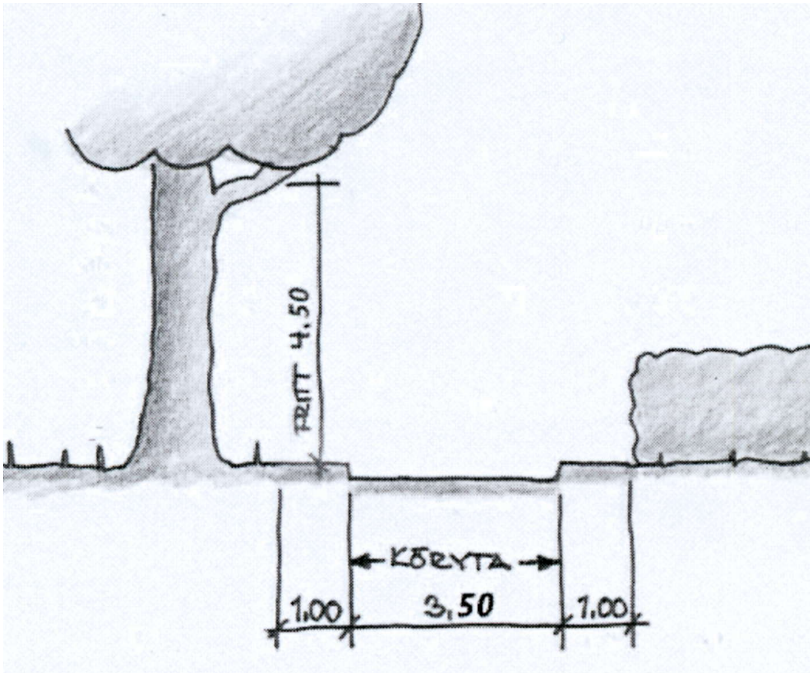

Bild 8. Exempel på godkänd utformning av vändplatser.

Tömning av slam från enskilda brunnar, tankar samt olje- och fettavskiljare

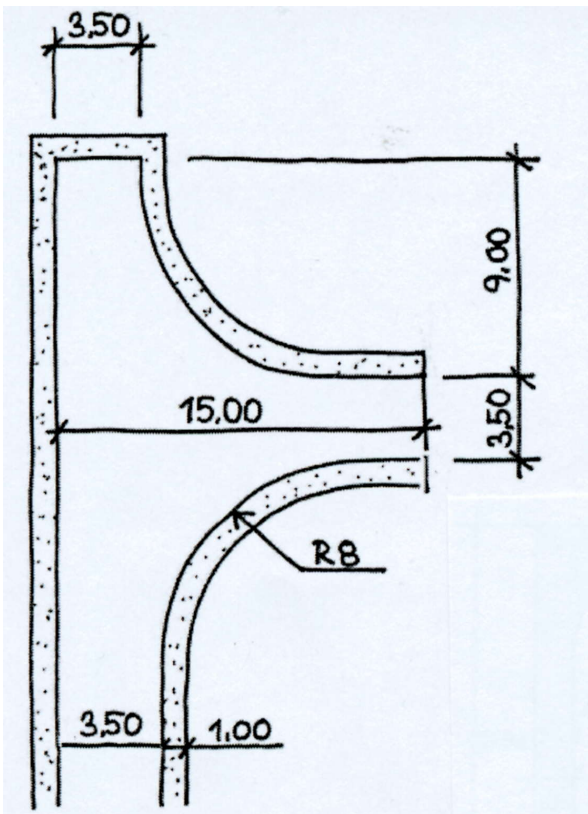
Transportväg för slamtömningsfordon ska uppfylla samma krav som för övriga renhållningsfordon.

Vid nybyggnation är det viktigt att se till att slamtömningsfordonet kan komma fram till brunnen.

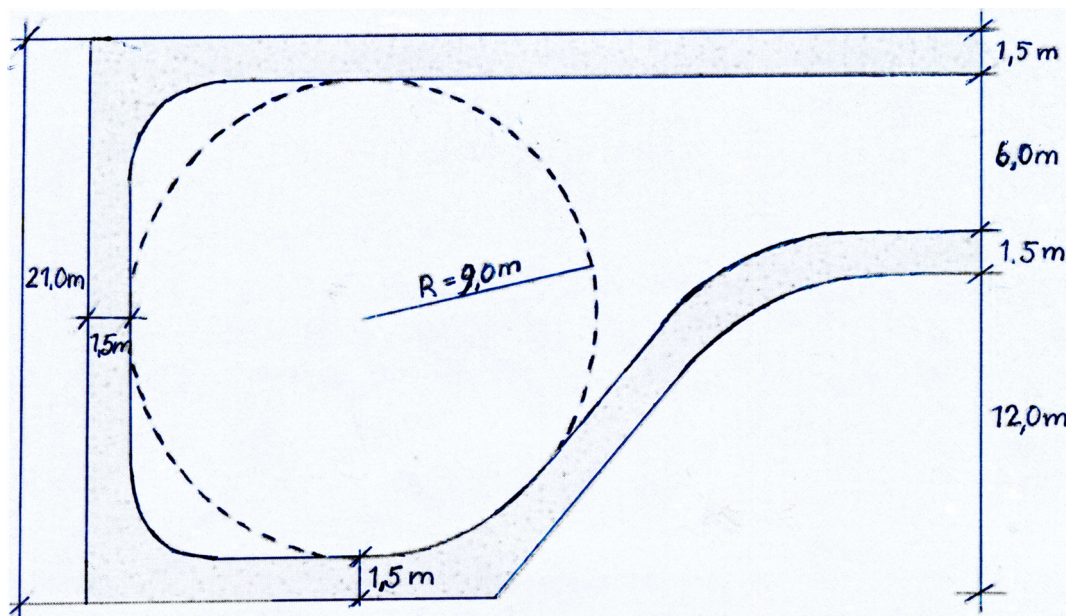
Avståndet mellan brunnen/avskiljaren och transportväg får inte vara längre än 25 m.

Angöringsplats får inte vara skymd av ex backkrön, kurva eller vegetation så att trafiksäkerheten äventyras.

Gångvägen mellan fordonets angöringsplats och brunnen/avskiljaren ska vara fri från hinder som staket, murar, planteringar och annat. Gångvägen ska vara

lättframkomlig enligt samma krav som gångväg för avfallshämtning vad gäller snöröjning och sandning.

Locket till slambrunn ska vara av lätt material. Tunga lock, ex betonglock med diameter överstigande 75 cm, bör undvikas. Vid tömning ska brunnslock vara framgrävt och markerat med ex pinne eller flagga samt vara lätt åtkomligt.

Brunnen ska vara utformad så den är lätt att tömma. Det ska inte behövas speciella verktyg eller redskap för att kunna komma åt att utföra tömningen.

Förelägg till bilaga 3 har erhållits från Växjö kommun som medgivit användning av materialet i dessa föreskrifter.

Bilaga 4: Hämningsområde

Hämningsområden

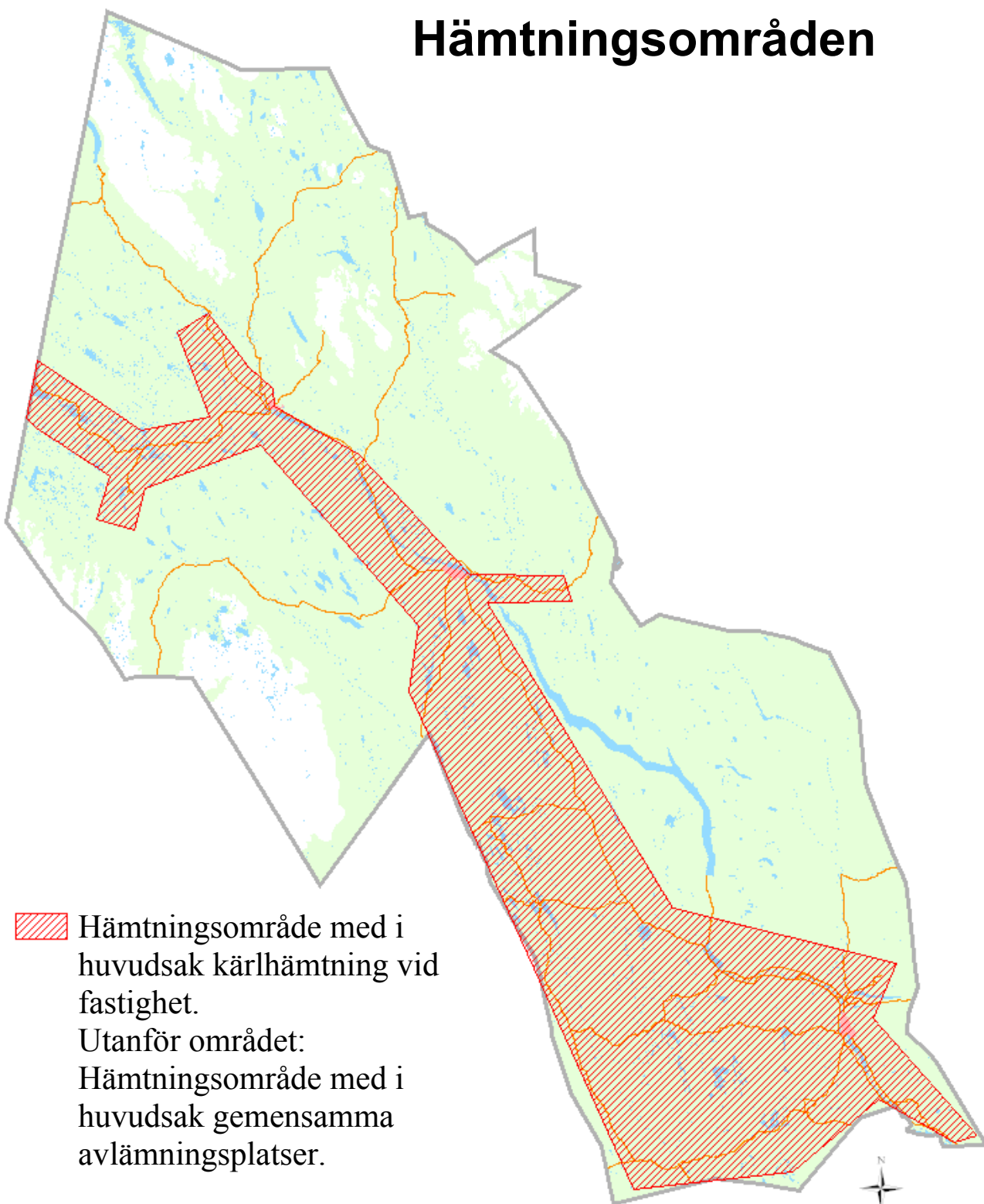

-  Hämningsområde med i huvudsak kärhämtning vid fastighet.
- Utanför området:
Hämningsområde med i huvudsak gemensamma avlämningsplatser.

